

中空卡盘
中空油缸
后拉夹盘
中实卡盘
中实油缸
气动卡盘
超薄夹头
手动卡盘
轮毂夹盘
卡盘配件
生爪硬爪
连接盘
拉料器
刀座
刀套
延长杆
顶尖
虎钳
分度盘
磨床工具
磁盘
万力
线割
表架
工具

车床卡盘

铣床虎钳

磨床磁盘

线割配件

机械工具

6600 端铣刀研磨机

END MILL RE-SHARPENER
MG413

¥18400



型号	Model	6600
研磨范围	Drill Diameter	4mm ~ 8mm
角度	Point Angle	
砂轮	Dresser	SDC钎砂砂轮 #300 (用于4mm-6mm) SDC钎砂砂轮 #300 #120 (用于7mm-13mm)
马达	Motor	3/4HP 450W
转速	R.P.M	6000R.P.M
电源	Power Supply	AC110VAC220V (单相)
重量	Weight	17kg

型号	Model	Volts
6600-110	MG413	110V
6600-220		220V

6602-01 快速钻头研磨机

DRILL RESHARPENING MACHINE
DG213

¥9200



型号	Model	6602-01
研磨范围	Drill Diameter	2mm ~ 13mm
先端角范围	Point Angle	90° ± 435°
电源	Power Supply	AC110VAC220V (单相)
马达	Motor	1/3HP 52W
转速	R.P.M	5500R.P.M
重量	Weight	8.5kg

型号	Model	Volts
6602-01-110	DG213	110V
6602-01-220		220V

6602-02 快速钻头研磨机

DRILL RESHARPENING MACHINE
DG1226

¥18395



型号	Model	6602-02
研磨范围	Drill Diameter	12mm ~ 26mm
先端角范围	Point Angle	90° ± 435°
电源	Power Supply	AC110VAC220V (单相)
马达	Motor	1/2HP 54W
转速	R.P.M	2500R.P.M
重量	Weight	26kg

型号	Model	Volts
6602-02-110	DG1226	110V
6602-02-220		220V

6603 万能磨刀机

UNIVERSAL GRINDING CUTTER
U2

¥16100



规格：
最大夹持直径：18mm
最大研磨直径：25mm
锥拔角度：0-180°
离隙角：0-45°
负锥拔角度：0-26°
主轴转速：3600rpm
血型砂轮直径：100 × 50 × 20mm
马达：1/3HP 220V/380V 0.650Hz
机台尺寸：L450 × W400 × H850mm

6605 高速切断机

HIGH SPEED CUT-OFF MACHINE
TY280

¥12420



Order No.	Model	最大切断范围	切割公差	砂轮片尺寸		
				外径	厚度	内径
6605-110	TY280-110	20 0mm (宽)	20 ± 0.0mm	150mm	1mm	19.05mm
6605-220	TY280-220	20 0mm (宽)	20 ± 0.0mm	150mm	1mm	19.05mm

Order No.	Model	转速 R.P.M	电压	定位尺长度	重量 (kg)
6605-110	TY280-110	3600	1/2HP 10 单相	300mm	86
6605-220	TY280-220	3600	1/2HP 20 单相	300mm	86

6608 精密切断研磨机

PRECISION CUTTING & MILLING MACHINE
TY300, 500, 600



适合模具、圆梢、不锈钢等，要求精密切割面之加工件切断，研磨一次完成，可缩短工作时间，切断面角度精准
采用快速夹具设计，夹持方便快捷
微调分厘卡，可快速定位尺寸
研磨砂轮，使用中可随时微调修整，尺寸不变
稳定性高，磨损率低，使用寿命长
尺寸：L430 × W680 × H400mm

备注：“CE”表示是一种欧盟安全认证标贴

Order No.	Model	切割精度	直角精度	砂轮片尺寸	转速 R.P.M	电压	定位尺长度	重量 (kg)	Price
6608-01	TY-300 × 10V	25 × 80 ± 0.01	25 × 9 ± 0.01	W468 × 100 × 6 × 8	3600	3/4HP 10 单相	300mm	87.5	-
6608-02	TY-300 × 10V-CE					3/4HP 10-CE 单相	300mm	87.5	-
6608-03	TY-300 × 20V					3/4HP 20 单相	300mm	87.5	22500
6608-04	TY-300 × 20V-CE					3/4HP 20-CE 单相	300mm	87.5	-
6608-05	TY-300 × 30V					3/4HP 30 单相	300mm	87.5	20000
6608-06	TY-300 × 30V-CE					3/4HP 30-CE 单相	300mm	87.5	-
6608-07	TY-500 × 10V	25 × 80 ± 0.02	25 × 9 ± 0.02	W468 × 100 × 6 × 8	3600	3/4HP 10 单相	500mm	91.5	-
6608-08	TY-500 × 10V-CE					3/4HP 10-CE 单相	500mm	91.5	-
6608-09	TY-500 × 20V					3/4HP 20 单相	500mm	91.5	23100
6608-10	TY-500 × 20V-CE					3/4HP 20-CE 单相	500mm	91.5	-
6608-11	TY-500 × 30V					3/4HP 30 单相	500mm	91.5	20600
6608-12	TY-500 × 30V-CE					3/4HP 30-CE 单相	500mm	91.5	-
6608-13	TY-600 × 10V	25 × 80 ± 0.03	25 × 9 ± 0.03	W468 × 100 × 6 × 8	3600	3/4HP 10 单相	600mm	93.5	-
6608-14	TY-600 × 10V-CE					3/4HP 10-CE 单相	600mm	93.5	-
6608-15	TY-600 × 20V					3/4HP 20 单相	600mm	93.5	23700
6608-16	TY-600 × 20V-CE					3/4HP 20-CE 单相	600mm	93.5	-
6608-17	TY-600 × 30V					3/4HP 30 单相	600mm	93.5	21200
6608-18	TY-600 × 30V-CE					3/4HP 30-CE 单相	600mm	93.5	-

6609 V型平面铣刀卧式倒角机

V SHAPED CHAMFERING MACHINE
(FACE MILLING CUTTER TYPE)

¥8025



Order No.	Model	倒角能力	回转速	电压	净重	毛重	装箱尺寸
6609-110	VCM500	0-3mm	3600R.P.M	110V	26kg	28kg	53 × 4 × 4mm
6609-220				220V			
6609-380				380V			

6609-01 V型砂轮卧式倒角机

V SHAPED CHAMFERING MACHINE
(GRINDING WHEEL YPR)

¥8025



Order No.	Model	倒角能力	回转速	电压	净重	毛重	装箱尺寸
6609-01-110	VCMW500	0-3mm	3600R.P.M	110V	26kg	28kg	53 × 4 × 4mm
6609-01-220				220V			
6609-01-380				380V			

6610

侧铣刀式倒角机
SIDE MILLING CHAMFERING MACHINE
GH500A



¥5230

规格：
尺寸：L500 × W620 × H820
电压：单相 110V/220V，三相 220V/380V
马力：1HP.50-60Hz
速度：3500R.P.M
倒角高度：0-3mm
倒角调整角度范围：15°-45°

6610-01

侧铣刀卧式倒角机
CHAMFERING MACHINE
(SIDE CUTTER TYPE)
CMS500



¥7335

Order No.	Model	倒角能力	回转速	电压	净重	毛重	装箱尺寸
6610-01-110	CMS500	0-3mm	3600R.P.M	110V	28kg	30kg	53 × 42 × 41cm
6610-01-220				220V			
6610-01-380				380V			

6613

平面铣刀式倒角机
FLAT SURFACE MILLING CHAMFERING MACHINE
GH500B



¥5920

规格：
尺寸：L500 × W620 × H860
电压：单相 110V/220V，三相 220V/380V
马力：1HP.50-60Hz
速度：3500R.P.M
倒角高度：0-3mm
倒角调整角度范围：45°

6613-01

平面铣刀卧式倒角机
CHAMFERING MACHINE
(FACE MILLING CUTTER TYPE)
CMC500N



¥8025

Order No.	Model	倒角能力	回转速	电压	净重	毛重	装箱尺寸
6613-01-110	CMC500N	0-3mm	3600R.P.M	110V	29kg	31kg	53 × 42 × 41cm
6613-01-220				220V			
6613-01-380				380V			

6615

砂轮式倒角机
BOWI WHEEL CHAMFERING MACHINE
GH500C



¥5920

规格：
尺寸：L500 × W620 × H820mm
砂轮尺寸：125 × 3.75 × 厚50mm #60(V6型)
电压：单相 110V/220V，三相 220V/380V
马力：1HP.50-60Hz
滑轨长度：500mm
速度：3500R.P.M
倒角高度：0-3mm
倒角调整角度范围：45°

砂轮卧式倒角机

CHAMFERING MACHINE
(GRINDING WHEEL TYPE)
CMW500N



¥7765

Order No.	Model	倒角能力	回转速	电压	净重	毛重	装箱尺寸
6615-01-110	CMW500N	0-3mm	3600R.P.M	110V	28kg	30kg	53 × 42 × 41cm
6615-01-220				220V			
6615-01-380				380V			

6620

砂布轮式倒角机
DISK ESPER
CHAMFERING
MACHINE
GH300



¥6990

规格：
尺寸：L380 × W620 × H810mm
砂轮尺寸：外径165 德22mm
电压：单相 110V/220V，三相 220V/380V
马力：1HP.50-60Hz
滑轨长度：500mm
速度：3500R.P.M
倒角高度：0-3mm
倒角调整角度范围：45°

6620-01

砂布轮卧式倒角机
CHAMFERING MACHINE
(SANDING WHEEL TYPE)
CMS320

¥6210



Order No.	Model	倒角能力	回转速	电压	净重	毛重	装箱尺寸
6620-01-110	CMS320	0-1mm	3600R.P.M	110V	24kg	26kg	53 × 42 × 41cm
6620-01-220				220V			

6625

手提式倒角机
PORTABLE REGULAR TYPE CHAMFERING MACHINE
GH320C/R/S



¥4055

规格：
刀片规格：9.525mm (SPMW 090304)
穿孔正方形
电压：单相 110V/220V
马力：500W
速度：8000R.P.M
倒角调整深度：0-3mm

6625

直角式手提倒角机
VERTICAL HAND
CHAMFERING TOOL
VHCT



¥4055

Order No.	Model	倒角能力	回转速	电压	净重	毛重	装箱尺寸	备注
6625-01-03HG-110	VHCT-03HG	3mm	1200R.P.M	110V	2.5kg	2.8kg	36 × 8.5 × 2.5cm	日制电机
6625-01-03HG-220				220V				

6626

强力手提式倒角机
STRONG PORTABLE
CHAMFERING MACHINE
GH320A

¥4200



规格：
尺寸：L360 × W200 × H260mm
电压：三相 220V/380V
马力：0.5HP
滑轨长度：200mm
速度：50/60Hz 500R.P.M
倒角调整角度范围：15°-45°
倒角调整深度：0-9mm

6627

气动式手提倒角机
AIR HAND CHAMFERING TOOL
AHCT

¥3925



Order No.	Model	倒角能力	回转速	风压	净重	毛重	装箱尺寸
6627	AHCT-03	3mm	1200R.P.M	90psi/6.3kg/cm	2.5kg	2.9kg	36 × 8.5 × 2.5cm

6628

不规则式手提式倒角机
IRREGULAR TYPE
CHAMFERING TOOL
IHCT

¥3710



Order No.	Model	倒角能力	回转速	电压	净重	毛重	装箱尺寸	备注
6628-03HG-110	IHCT-03HG	0-3mm	1200R.P.M	110V	2.2kg	2.4kg	36 × 8.5 × 2.5cm	日制电机
6628-03HG-220				220V				

中空
卡盘
中空
油缸
后拉
夹盘
中实
卡盘
中实
油缸
气动
卡盘
超薄
夹头
手动
卡盘
轮毂
夹盘
卡盘
配件
生爪
硬爪
连接盘
拉料器
刀座
刀套
延长杆
顶尖
虎钳
分度盘
磨床
工具
磁盘
万力
线割
表架
工具

车床
卡盘

铣床
虎钳

磨床
磁盘

线割
配件

机械
工具

中空卡盘
中空油缸
后拉夹盘
中实卡盘
中实油缸
气动卡盘
超薄夹头
手动卡盘
轮毂夹盘
卡盘配件
生爪硬爪
连接盘
拉料器
刀座
刀套
延长杆
顶尖
虎钳
分度盘
磨床工具
磁盘
万力
线割
表架
工具

5485

万向磁性座 UNIVERSAL ARM MAGNETIC BASE

320、340、360

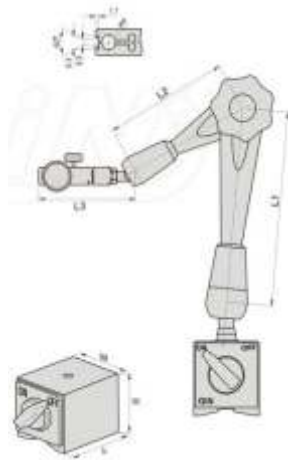

Unit:mm

Order No.	Model	Power Holding	Arm Length			Base Dimension			N.W.	Price
			L1	L2	L3	L	W	H		
5485-08	320	80kgf	112	102	65	60	50	55	1.4kg	560
5485-09	340	80kgf	135	110	70	60	50	55	1.6kg	1080
5485-10	360	100kgf	145	130	80	80	50	55	2.1kg	1350

5486

万向磁性座 UNIVERSAL ARM MAGNETIC BASE

300A、300AL、300ALL

油压式精密型

Precision type hydraulic arm

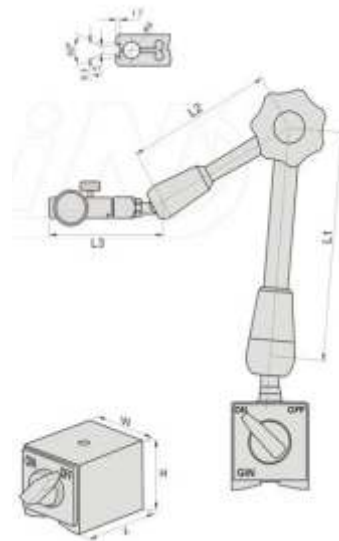

Unit:mm

Order No.	Model	Power Holding	Arm Length			Base Dimension			N.W.	Price
			L1	L2	L3	L	W	H		
5486-01	300A	100kgf	120	118	70	80	50	55	2.3kg	2245
5486-02	300AL	100kgf	168	166	70	80	50	55	2.5kg	2768
5486-03	300ALL	160kgf	285	280	95	120	50	55	3.5kg	5995



吊重参数

吊重形式	吊重形式	最大吊重 kg	最小厚度 mm	最大长度 mm	最大自径 mm
 平面	Max x 250	250	20	1500	--
	Max x 500	500	25	2000	--
	Max x 1000	1000	40	3000	--
	Max x 1500	1500	45	3000	--
	Max x 2000	2000	55	3000	--
 圆面	Max x 250	100	10	1500	300
	Max x 500	200	15	2000	400
	Max x 1000	400	25	3000	450
	Max x 1500	600	30	3000	500
	Max x 2000	800	35	3000	600

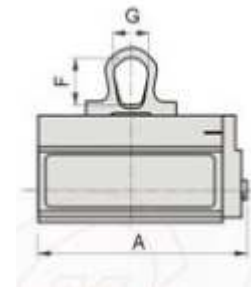
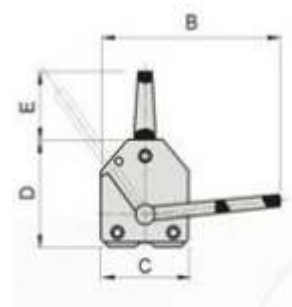

精度：± 0.005

Unit:mm

Order No.	Model	A	B	C	D	E	F	G	N.W. (Kg)	Price
5566-250	Max x 250	189	185	79	79	63	35	43	6	7500
5566-500	Max x 500	249	358	106	101	88	52	60	15	13200
5566-1000	Max x 1000	342	316	133	131	88	52	60	34	19200
5566-1500	Max x 1500	383	457	166	171	122	64	87	66	29550
5566-2000	Max x 2000	457	457	166	171	122	64	87	80	35400

中空
卡盘
中空
油缸
后拉
夹盘
中实
卡盘
中实
油缸
气动
卡盘
超薄
夹头
手动
卡盘
轮毂
夹盘
卡盘
配件
生爪
硬爪
连接盘
拉料器
刀座
刀套
延长杆
顶尖
虎钳
分度盘
磨床
工具
磁盘
磁力
线割
表架
工具

车床
卡盘

铣床
虎钳

磨床
磁盘

线割
配件

机械
工具